

## Рекомендации по монтажу доводчика

1. Установить доводчик на дверное полотно предварительно отступив 20 мм от лапы крепления каретки. Обратите внимание на положение доводчика (Рис.1).



Рисунок 1

2. При использовании доводчика удалите концевой стопор из верхней направляющей, чтобы он мешал работе механизма (Рис.2).

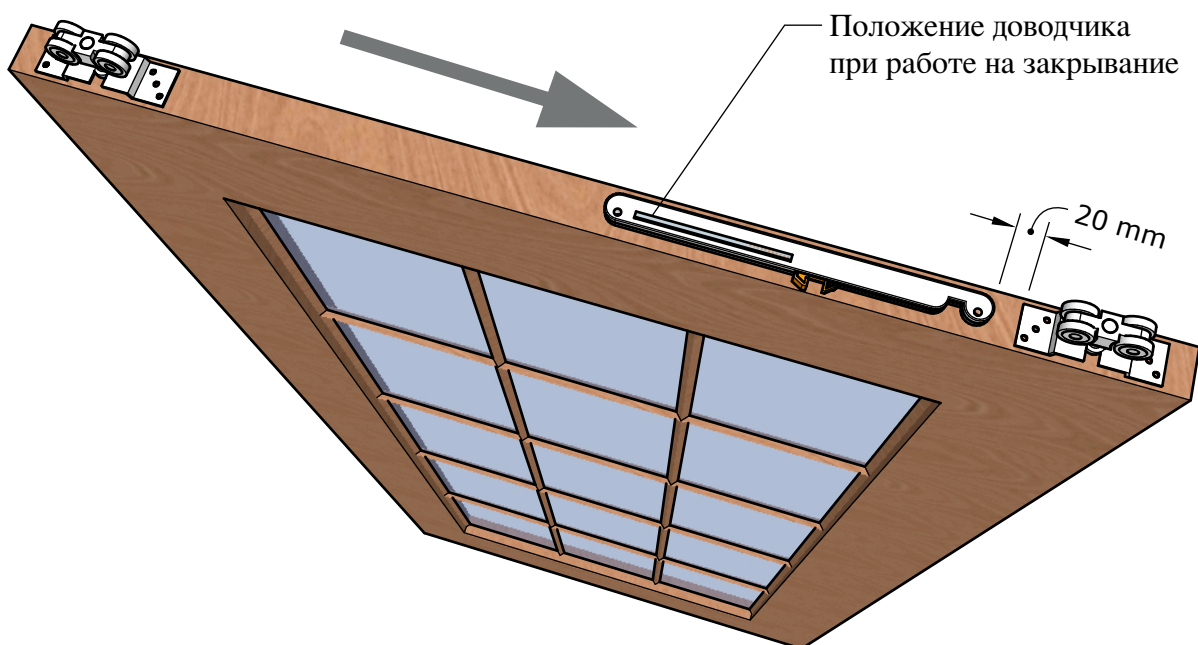

Рисунок 2

### 3. Установить активатор доводчика.

Для монтажа активатора переместите дверное полотно с установленным доводчиком в конечное закрытое положение. Установите активатор на внутреннюю часть базы для обрамления. Обратите внимание, чтобы выступ активатора располагался между губок оранжевого бегунка доводчика. (Рис.3).

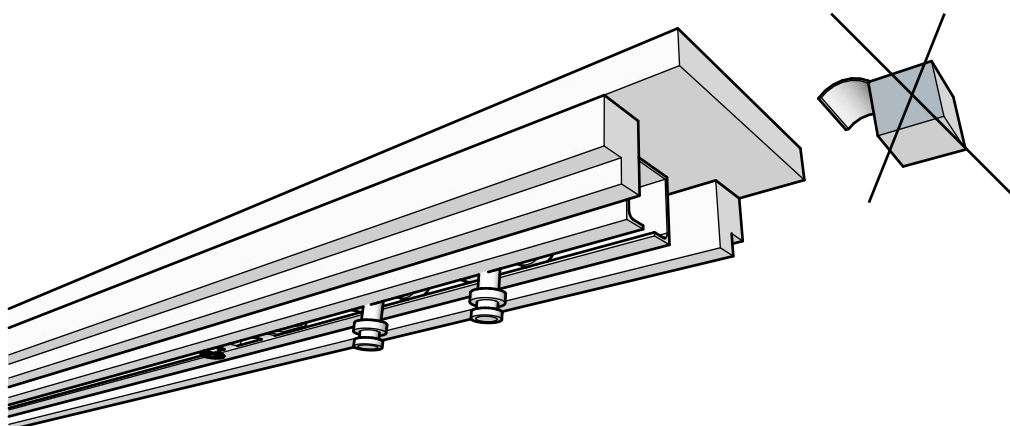
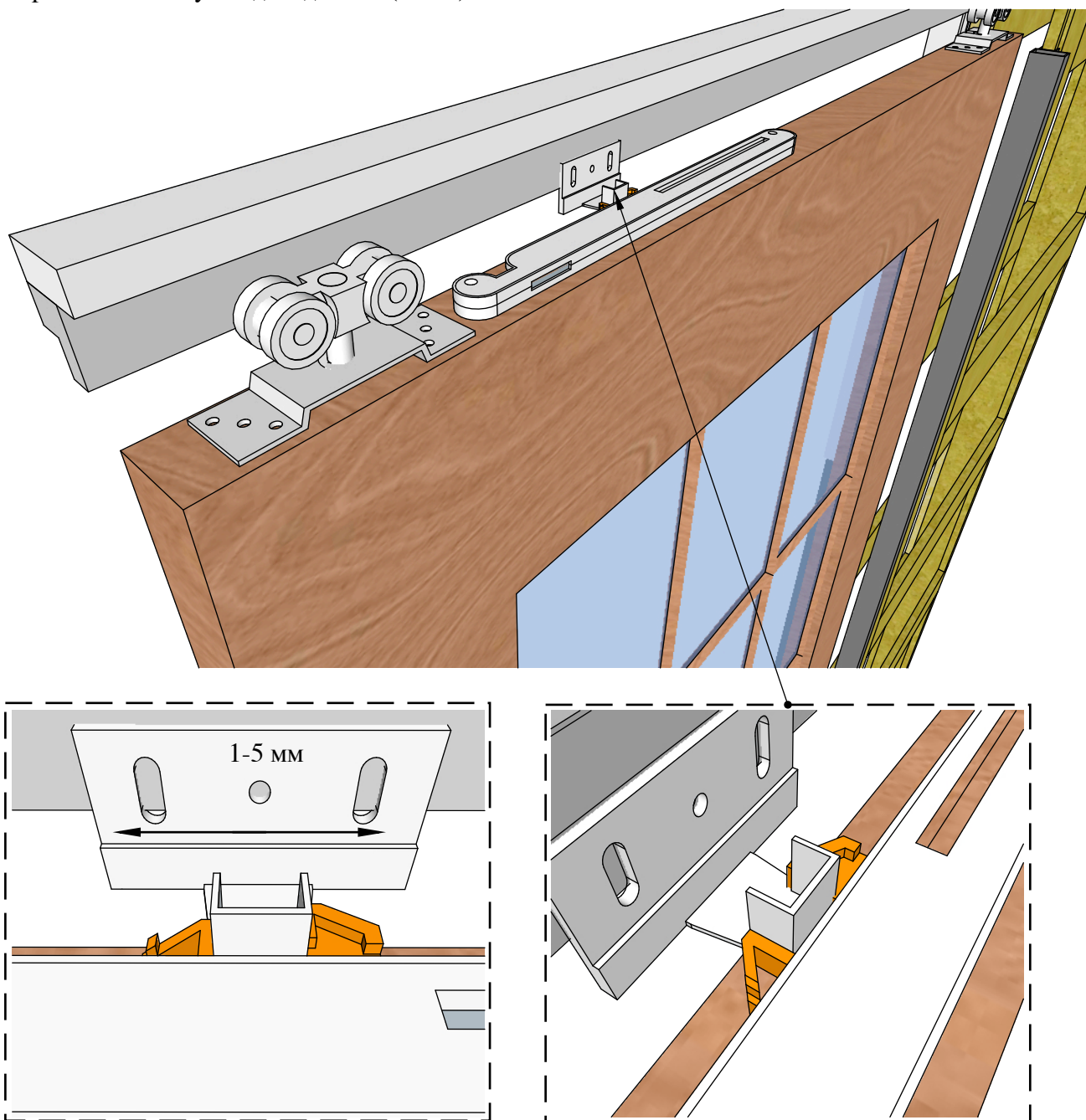

4. После монтажа активатора несколько раз откройте и закройте дверное полотно. Убедитесь что доводчик срабатывает вовремя и дверное полотно встает в нужную позицию. При необходимости в мелкой регулировке на активаторе расположены два стопорных винта, которые позволяют изменить положение выступа активатора до 5 мм.